

第26回青葉区オープンダブルスバドミントン大会

男子ダブルス1部 Aブロック	久岡	保部	村島	屋村	松齊	野藤	勝敗	順位
久保 翔輝 (もえぎ野クラブ) 岡部 隼 (フリー)			1		3			
村屋 茜 (不義遊戯) 島村 涼太郎	1				2			
松野 友貴 (Seagulls) 齊藤 直希	3		2					

男子ダブルス1部 Bブロック	棚中	橋村	中林	川高	池科	勝敗	順位
棚橋 歩 (KNK) 中村 俊文 (ピクルス)			1		3		
中川 和彦 (Shout) 林 蒼太	1				2		
高科 幸平 (フリー) 池田 祐介	3		2				

男子ダブルス1部 Cブロック	前高	田山	瀧高	澤橋	立新	澤城	勝敗	順位
前田 宗成 (もえぎ野クラブ) 高山 智也			1		3			
瀧澤 直斗 (フリー) 高橋 正之	1				2			
立澤 雄一郎 (いちごクラブ) 新城 宇生	3		2					

男子ダブルス1部 Dブロック	上野	米山	味噌山	山川	勝敗	順位	
上野 悟史 (KNK) 熊倉 佑 (LUCKY)			1		3		
米山 謙 (チームランギット) 原 弘明	1				2		
味噌山 剛 (Seagulls) 山川 剛史	3		2				

男子ダブルス1部 決勝トーナメント

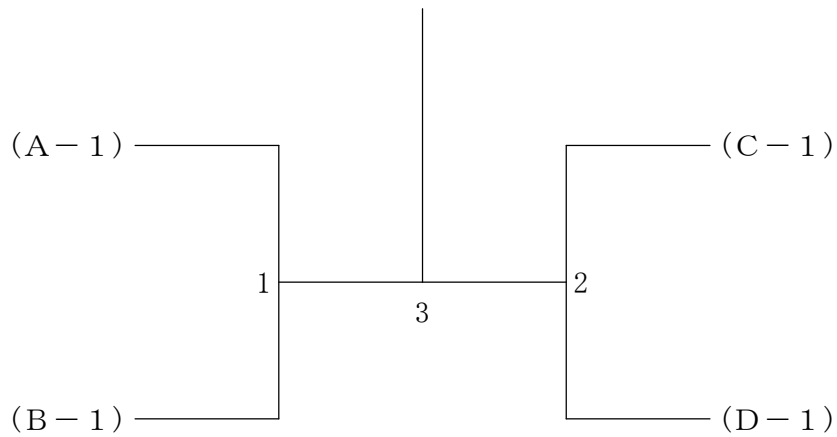

第26回青葉区オープンダブルスバドミントン大会

男子ダブルス2部 Aブロック	稲岡 小澤	橋本 長谷川	竹内 雛	定直 石井	勝敗	順位
稲岡 諒 (チームスター) 小澤 貴大		1	3	5		
橋本 麗優 (スペースシャトル) 長谷川 可為	1		6	4		
竹内 隆大 (Caelum) 雛 農	3	6		2		
定直 史人 (ピクルス) 石井 宏和	5	4	2			

男子ダブルス2部 Bブロック	粕川 二ツ橋	高橋 幸尾	吉田 森子	小川 池森	勝敗	順位
粕川 彰宏 (ウイステリア) 二ツ橋 正行		1	3	5		
高橋 幸紀 (レバランド) 幸尾 諭	1		6	4		
吉田 大祐 (フリー) 森子 成斗	3	6		2		
小川 凱生 (日本大学生物資源科学部) 池森 温人	5	4	2			

男子ダブルス2部 Cブロック	田金 口子	宇賀 村	仲高 山畑	勝敗	順位
田口 将也 (D. I. D) 金子 直樹		1	3		
宇賀 瑞希 (学習院大学) 木村 月終 (東京工科大学)	1		2		
仲山 清文 (TFD) 高畑 航太	3	2			

男子ダブルス2部 Dブロック	成上 野	秋梅 村	上樂 大塚	勝敗	順位
成 萬析 (ピクルス) 上野 圭吾 (CBC)		1	3		
秋場 大輔 (チームスター) 梅村 光輝	1		2		
上樂 弘人 (フリー) 大塚 磨音	3	2			

男子ダブルス2部 決勝トーナメント

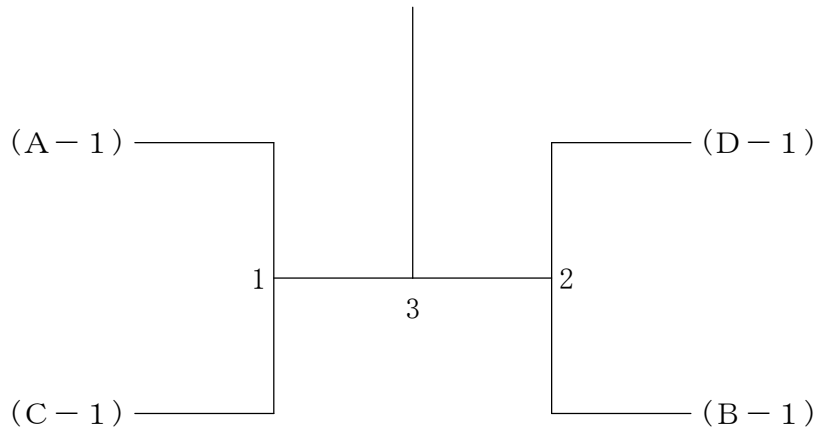

第26回青葉区オープンダブルスバドミントン大会

男子ダブルス3部 Aブロック	木水	村津	藤原	早成	野田	蛭小	崎出	勝敗	順位
木村 英一 (ARB) 水津 信彦 (ウイステリア)			1	3	5				
藤原 和彦 斎藤 亘 (ゆるパド同好会)	1			6	4				
早野 浩介 成田 裕一 (Leone)	3	6				2			
蛭崎 晶弘 小出 武彦 (SP)	5	4	2						

男子ダブルス3部 Bブロック	大川	谷田	吉野	田木	横山	田崎	勝敗	順位
大谷 成亀 川田 征顕 (ピクルス)			1	3				
吉田 聡 野木 俊彦 (フリー)	1				2			
横田 希 山崎 祐亮 (ジコチュウ)	3	2						

男子ダブルス3部 Cブロック	梅徳	田永	井柳	出尾	上野	野大	野信	勝敗	順位
梅田 彰 徳永 一郎 (ウイステリア)			1	3					
井出 晶 柳尾 昌孝 (レバランド)	1				2				
上野 志裕帆 大信田 将平 (OSD)	3	2							

男子ダブルス3部 Dブロック	瓜井	生上	藤坂	本井	門大	脇石	勝敗	順位
瓜生 良知 井上 諭 (ウイステリア)			1	3				
藤本 凱 坂井 駿介 (セージョー)	1				2			
門脇 英紀 大石 一喜 (ラクノワ)	3	2						

男子ダブルス3部 Eブロック	原紺	谷	小野	岸良	野	良	ディ	マ	カ	レ	勝敗	順位
原 隆康 紺谷 晃規 (ARB)			1	3								
小野 佑太 辛 剣徳 (星組)	1				2							
岸良 翔太 ディマカレ ヘルマン (バドフライ)	3	2										

男子ダブルス3部 Fブロック	木村	村井	川井	井玉	シアウ	栗原	勝敗	順位
木村 聖 (ARB) 桜井 勇人 (フリー)			1	3				
川井 悠平 児玉 慎一郎 (レバランド)	1				2			
シアウステープ 栗原 大典 (フラットツウ)	3	2						

男子ダブルス3部 Gブロック	大目	毛黒	高松	田下	小藤	栗嶋	勝敗	順位
大毛 一 目黒 伸一 (ウイステリア)			1	3				
高田 春樹 松下 佳玄 (SHB)	1				2			
小栗 敬史 藤嶋 秀美 (コバック)	3	2						

男子ダブルス3部 決勝トーナメント

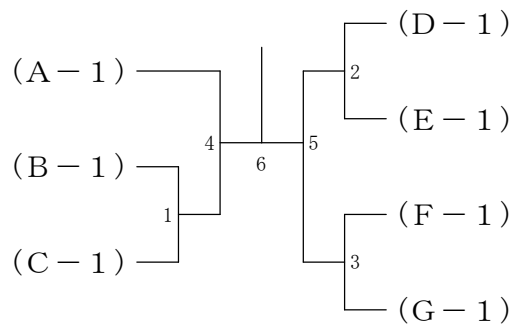

第26回青葉区オープンダブルスバドミントン大会

男子ダブルス4部 Aブロック	生田 丸山	荒井 丸山	井井 井井	小泉 佐藤	志新 村	里	勝敗	順位
生田 正則 (ピクルス) 丸山 徹		1	3	5				
荒井 武彦 (JCクラブ) 荒井 勇斗	1		6	4				
小泉 宙夢 (コスモ) 佐藤 弘直	3	6		2				
志村 光政 (健志台クラブ) 新里 正明	5	4	2					

男子ダブルス4部 Bブロック	松井 小野寺	井井 井井	上藤 上藤	千葉 森	葉原 葉原	勝敗	順位
松井 克年 (もえぎ野クラブ) 小野寺 正輝		1	3				
井上 椋介 (フリー) 佐藤 和希	1		2				
千葉 毅 (ピクルス) 森原 義博	3	2					

男子ダブルス4部 決勝トーナメント

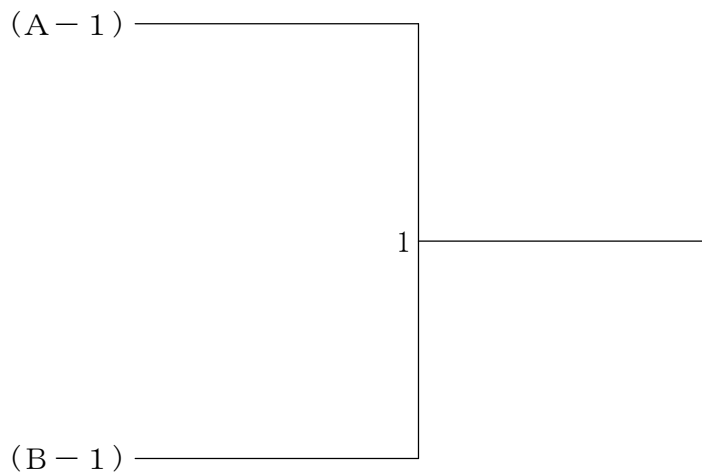

第26回青葉区オープンダブルスバドミントン大会

女子ダブルス2部 Aブロック	高 山	橋 下	一 関	條 口	石 上	川 原	赤 中	澤 附	勝 敗	順 位
高橋 久美子 (フリー) 山下 真由美 (A R B)			1		3		5			
一條 里沙 (フリー) 関 口 彩	1				6		4			
石 川 蘭 (ダックス) 上原 琉南	3	6					2			
赤澤 友紀 (ばるアンテ!?) 中附 友美 (ニコン)	5	4	2							

女子ダブルス2部 Bブロック	杉 本	浦 田	星 宮	岡 本	田 貞	石 光	山 田	原 田	勝 敗	順 位
杉浦 陽子 (ラブオール) 本田 真由子			1		3		5			
星 絢 香 (チームスター) 宮本 日菜子	1				6		4			
岡田 美香 (ウィップ) 貞光 真希	3	6					2			
石原 直美 (G l a n z) 山田 小百合	5	4	2							

女子ダブルス2部 決勝トーナメント

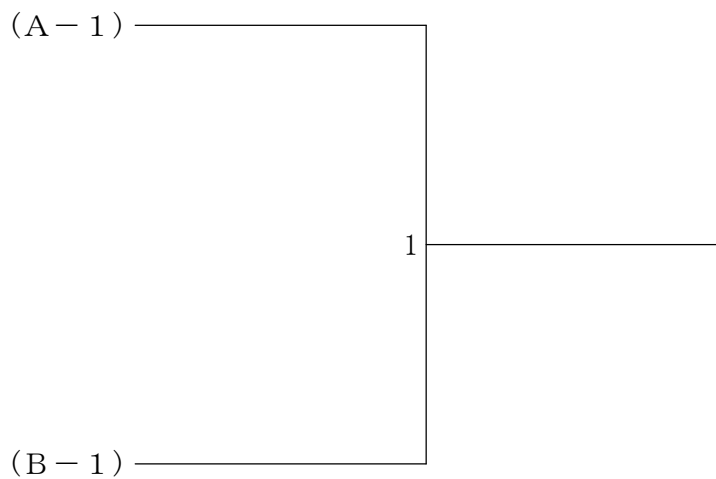

第26回青葉区オープンダブルスバドミントン大会

女子ダブルス3部 Aブロック	伊藤 藤 渡 邊	谷川 井 石 井	岡田 池 菊 池	田勝 敗	順位
伊藤 美穂 (すすき野BC) 渡邊 祐子		1	3		
谷川 真由子 (スパローズ) 石井 直美	1		2		
岡田 瑞穂 (コバック) 菊池 裕子	3	2			

女子ダブルス3部 Bブロック	山本 奥 菊 池	本池 吾 池 郷	中渡 村 邊 辺	勝 敗	順位
山本 知恵 (KNK) 菊池 香織 (フリー)		1	3		
奥山 いちご (レパール) 吾郷 千佳	1		2		
中村 恵子 (ラブオール) 渡辺 美祐紀 (ウィップ)	3	2			

女子ダブルス3部 Cブロック	中島 井 鈴 藤	宮 脇 谷 谷	勝 敗	順位
中島 敦子 (MIDORI) 鈴木 紀子 (すすき野BC)		1	3	
中井 和美 (Flash) 信藤 知子	1		2	
宮脇 涼香 (レパール) 谷 柚生花	3	2		

女子ダブルス3部 Dブロック	田中 國 高 太	仲 稲 田 佐	葉 藤 勝 敗	順位
田中 由香 (ウォーターファール) 高橋 香名 (緑ウイング)		1	3	
國仲 美喜子 (トンCHAM) 太田 彩乃	1		2	
稲葉 咲穂 (セージョー) 佐藤 莉子	3	2		

女子ダブルス3部 決勝トーナメント

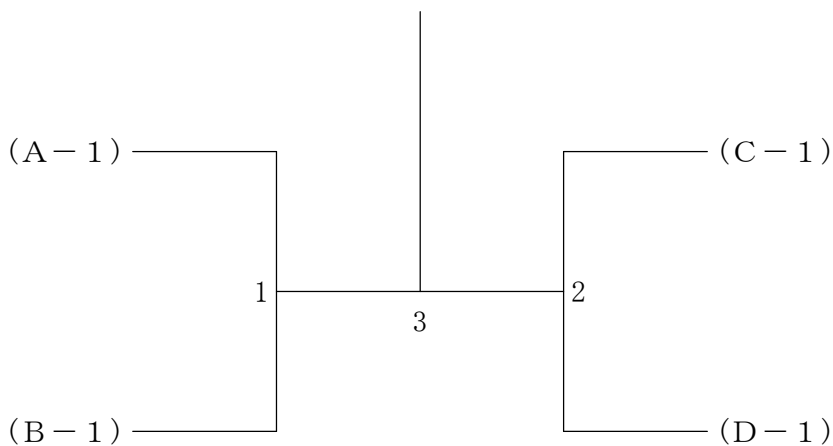

第26回青葉区オープンダブルスバドミントン大会

女子ダブルス4部 Aブロック	寺吉	谷原	杉山	村本	大貝	谷川	勝敗	順位
寺谷 麻紀 (すすき野BC) 吉原 理恵			1		3			
杉村 昌美 (ダックス) 山本 明子	1				2			
大谷 さえ子 (Amigos!) 貝川 美紀	3		2					

女子ダブルス4部 Bブロック	大馬	谷場	岩場	谷埜	横迫	田田	勝敗	順位
大谷 留美 (ピクルス) 馬場 真利子 (フリー)			1		3			
岩谷 美紀 (フリー) 埜 里美	1				2			
横田 直子 (ジコチュウ) 迫田 容子	3		2					

女子ダブルス4部 Cブロック	平田	宮野	高橋	橋	勝敗	順位
平田 亜希子 (MIDORI) 迎 綾乃		1		3		
宮野 昌恵 (フリー) 原田 由紀子	1			2		
高橋 千晶 (ファミリークラブ) 森 康江	3		2			

女子ダブルス4部 Dブロック	伊小	藤野	上深	坂山	公文	勝敗	順位
伊藤 明子 (ピクルス) 小野 智子			1		3		
上坂 愛子 (Amigos!) 深山 美和	1				2		
公文 陽子 (ほりのうち倶楽部) 山本 真那	3		2				

女子ダブルス4部 Eブロック	森小	飛築	田島	佐諏	藤訪	勝敗	順位
森 宏美 (健志台クラブ) 小海 春香 (フリー)		1		3			
飛田 恵子 (フリー) 築島 美加	1			2			
佐藤 美奈子 (ラビット) 諏訪 美和子 (すすき野BC)	3		2				

女子ダブルス4部 Fブロック	阿堀	部田	前窪	森田	加尾	藤谷	勝敗	順位
阿部 千春 (緑ウイング) 堀田 愛			1		3			
前森 朋子 (MKY) 窪田 征子	1				2			
加藤 しのぶ (はねつき仲間) 尾谷 佐希子	3		2					

女子ダブルス4部 決勝トーナメント

